Bricks&Bits

systemy oszczędzania energii
w chłodnictwie i klimatyzacji

Oszczędności do 30%



Wymierne korzyści dla Klienta

System HySave™ to rozwiązanie, które pozwala oszczędzać około 10-30% kosztów energii elektrycznej, zużywanej przez układy chłodnicze i klimatyzacyjne.

Proponowane rozwiązanie stanowi nowoczesne podejście do zagadnień ochrony środowiska i poszanowania energii. Zainstalowanie systemu HySave™ poprawia efektywność procesów przemian fizycznych zachodzących w instalacjach chłodniczych i klimatyzacyjnych, czego efektem jest mniejsze obciążenie urządzeń i skrócenie czasu ich pracy, a także wydłużenie żywotności oraz zredukowanie kosztów serwisu, jak również zwiększenie wydajności chłodniczej istniejącego systemu.



Niepowtarzalność systemu HySave™ polega na jednoczesnym zastosowaniu 20 patentów z różnych dziedzin nauki.

Gwarancja czasu zwrotu z inwestycji

Wykonywane przez nas instalacje systemu HySave™ pozwalają na uzyskiwanie zwrotu z inwestycji w terminie ok. 2 lat. Analitycy finansowi potwierdzą atrakcyjność tego typu inwestycji. W sytuacji, gdy istniejąca instalacja chłodnicza będzie w złym stanie lub z naszych obliczeń wyniknie, że implementacja systemu HySave™ nie będzie efektywną inwestycją, gwarantujemy powiadomienie o tym Klienta, któremu pozostawiamy decyzję o dalszych przedsięwzięciach. Nasz rozwój oparty jest na satysfakcji klientów, dlatego gwarantujemy, że inwestycja w system HySave™ jest bezpieczna.

Zasada działania systemu HySave™

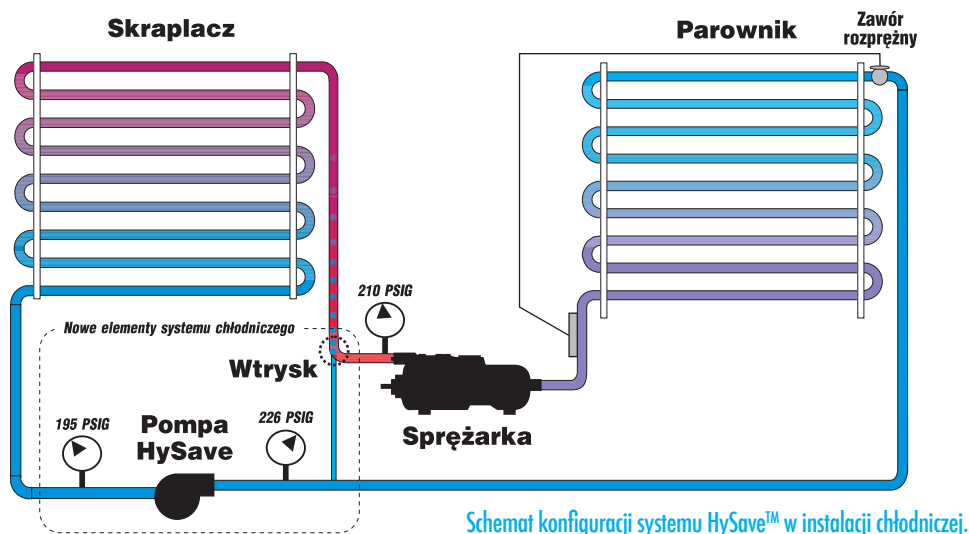

Podstawą systemu jest pompa HySave™, automatyka kontrolująca jej pracę oraz dodatkowe orurowanie i zestaw zaworów. Zadaniem pompy jest stworzenie efektu LPA (Liquid Pressure Amplification) polegającego na zwiększeniu ciśnienia czynnika chłodniczego na zaworze rozprężnym, co powoduje lepsze rozprządzenie czynnika chłodniczego po parowniku. Kolejnymi efektami zastosowanego rozwiązania są:

- Przechłodzenie czynnika podawanego na zawór rozprężny i zmniejszenie w nim ilości gazu polepszającego warunki odbierania ciepła w parowniku.
- Zwiększenie ciśnienia po stronie ssawnej sprężarki, powodujące jej odciążenie i zmniejszenie zużycia energii, bez zmiany parametrów temperaturowych w komorze chłodniczej.
- Obniżenie temperatury pary przegrzanej podawanej na skraplacz poprzez wtrysk ciekłego czynnika, dzięki czemu tylko 1/3 skraplacza pracuje na schłodzenie par czynnika a pozostała jego część na przemianę fazową para-ciecz.
- Obniżenie temperatury i ciśnienia po stronie tłocznej sprężarki powodujące skracanie czasu jej pracy i obniżanie ilości pobieranej energii.

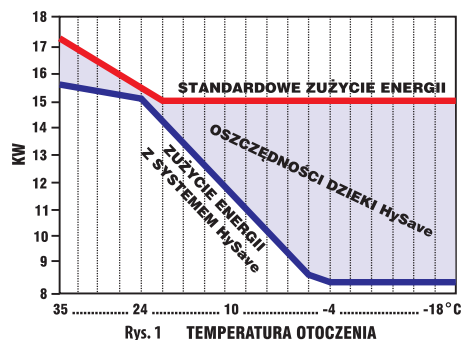

Rys. 1 Skutki energetyczne zastosowania systemu HySave™. Czerwona linia przedstawia pobór mocy przez standardową instalację chłodniczą, natomiast linia niebieska – pobór energii po zastosowaniu systemu HySave™. Pole między liniami dla poszczególnych temperatur zewnętrznych jest efektem oszczędnościowym.

Zestaw zabezpieczeń w elementach systemu HySave™ gwarantuje nieprzerwaną pracę całej instalacji.

HySave™ – nie tylko optymalizacja

Większość obecnych instalacji chłodniczych i klimatyzacyjnych marnuje 20-40% pobieranej energii elektrycznej. Urządzenia pracujące w tych instalacjach często są przeciążone, przez co rosną koszty ich eksploatacji, szybciej ulegają zniszczeniu i muszą być częściej konserwowane.

Dzięki zastosowaniu systemu HySave™ wydłuża się żywotność elementów instalacji chłodniczej, a koszty ich napraw mogą być zredukowane nawet o 75%.



Firma Bricks & Bits

Bricks & Bits jest polską firmą będącą częścią europejskiej grupy kapitałowej, która rozpoczęła działalność w 2002 roku.

Oferta firmy Bricks & Bits skupiona jest na analizie i optymalizacji zużycia energii, stosując unikatowe systemy oraz usługi doradcze w zakresie optymalizacji dostaw energii elektrycznej i jej użytkowania. Proponowane rozwiązania używane są w oświetleniu i chłodnictwie oraz gospodarce energią. Firma bierze na siebie odpowiedzialność za zarządzanie wdrożonymi systemami. Dodatkowo oferujemy naszym Klientom kompletne finansowanie, oparte na długoterminowych kontraktach leasingowych (kredytowych) lub na formule podziału zysku z oszczędności. Pozwala to klientom na natychmiastowe obniżenie kosztów, bez konieczności inwestowania środków własnych.

Bricks & Bits jest wyłącznym przedstawicielem producenta i dystrybutora systemów HySave™ w Polsce oraz posiada wszelkie uprawnienia do ich serwisowania i instalowania.

Oferowane rozwiązania zostały sprawdzone i zarekomendowane na rynku światowym przez wielu klientów. Obecnie funkcjonuje ponad 20.000 instalacji na całym świecie, w większości w Stanach Zjednoczonych. W Polsce rozwiązanie to oferowane jest od 2005 roku.

Systemy HySave™ zainstalowane są m.in. u następujących Klientów:

ELEA, Tesco, Coca Cola, Hewlett Packard, Sheraton, Orange Mobile Company, Wal Mart, Seven-Eleven, Frin-tline Foods, Sainbury's, BAA Heathrow, Discount Bank.

kontakt

Bricks&Bits

Bricks & Bits Sp. z o.o.

ul. Migdałowa 4 lok. 68, 02-796 Warszawa

Tel: + 48 22 645 16 45, Fax: + 48 22 645-16-40, e-mail: info@bricks-bits.com

internet: www.bricks-bits.com.pl oraz www.bricks-bits.com



Intelligent Energy  Europe